

FLOYD

Bed

Components

Twin	Queen	King	
4x	4x	4x	End supports
2x	4x	6x	Middle supports
6x	8x	10x	Cork pads
2x	2x	2x	Tensioning straps
2x	3x	4x	Panels

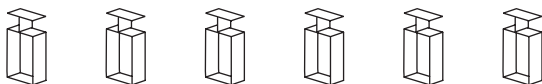
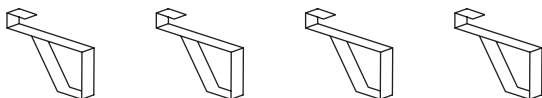

..... T Q K

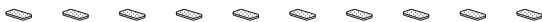

..... T Q K

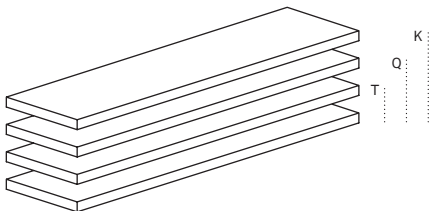



Set up the panels & straps

Starting with one panel, slide end supports onto the panel. Then add middle supports. Place the next panel into the middle supports, and repeat until the last panel. Slide the two remaining end supports onto the panel.

Supports should be 18" (46 cm) from the ends of panels.

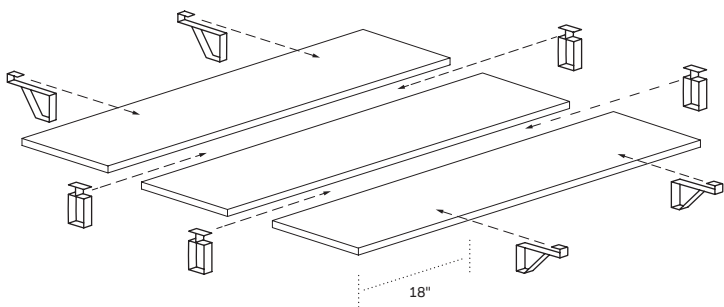

2

Thread the straps

Thread straps around supports, resting on notches. Make sure straps are not twisted and ratchets open towards you.

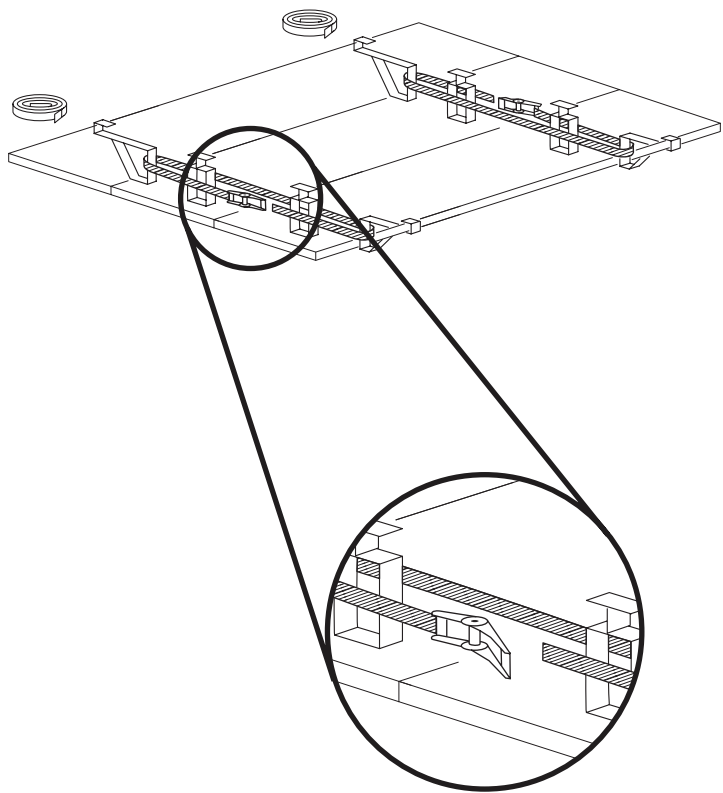

3

**Secure the
straps***

**To complete your set
up, tighten the straps!**

*Turn two pages for
strap removal.

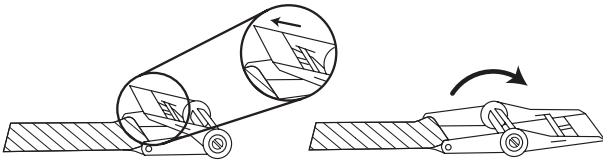

A. To open ratchet all the way, pull up on the spring-loaded bar.

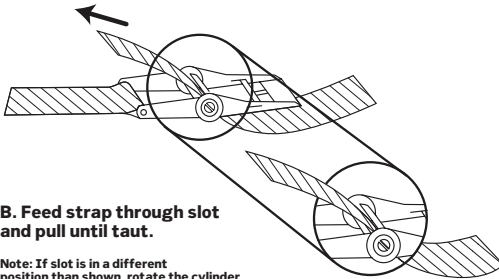

B. Feed strap through slot and pull until taut.

Note: If slot is in a different position than shown, rotate the cylinder by hand until it is at a 45° angle, or so you can easily feed the strap through the slot as shown.

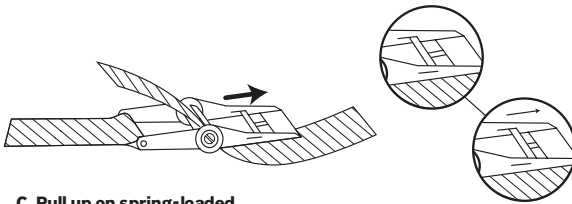

C. Pull up on spring-loaded bar to close the ratchet.

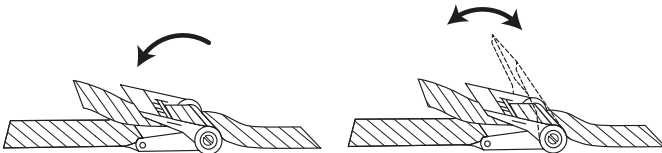

D. Fully close ratchet and then crank back and forth until strap is tight.

4

All done!

**Don't be shy -
we'd love to see your
bed's new home!**

**@floyddetroit
#thefloydbed**

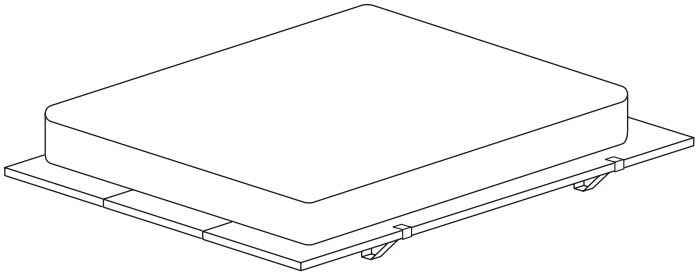



Moving?

**We're here to help.
Follow these steps
to release your
ratchet straps.**

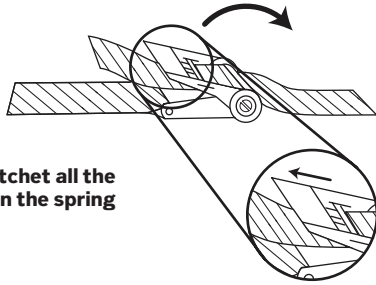

A. To open ratchet all the way, pull up on the spring loaded bar.

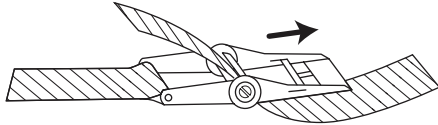

B. Keeping the spring loaded bar compressed, open ratchet all the way.

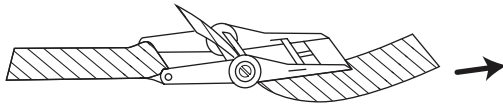

C. Pull strap until the strap is fully released.

▲ WARNING

ASSEMBLY:

Only assemble as shown in these instructions. Use extra precaution when assembling and have someone assist you. Do not change the specifications or modify this product. Incorrect assembly can cause product to fail and cause personal injury. If you are sourcing your own panels, do not use sensitive/fragile/unstable materials, such as glass.

USAGE:

Remove all packaging before first use. Only place The Platform Bed flat on the floor. Use only indoors. Use only an appropriately sized mattress. Disassemble before moving. Stay clear of underneath the bed when adjusting or moving the bed. The maximum weight limit is 600 lbs (272 kg). This total weight is counting person(s), mattress, bedding, and any other items on bed. Do not exceed this weight limit. Ensure that body weight is evenly distributed over the surface of the bed. Do not lie, sit or lean in such a way that your entire body weight is placed on the ends of the bed frame. Do not stand or jump on the bed or go under the bed. Keep open flames such as candles away from the wooden panels. Inspect tensioning straps and metal supports regularly for signs of wear. Replace if straps are damaged, cut, worn, or frayed or if metal parts are worn, bent, rusted, deformed, or damaged. Strap assemblies should never be tied into knots or allowed to become knotted. Straps are only meant for application with the Floyd Platform Bed. Failure to observe recommended practices such as loading beyond capacities can result in unsafe conditions and product damage or personal injury.

CHILDREN:

The Floyd Platform Bed is only intended for adults. Do not allow children to come in contact with or near the product. Keep all packaging and parts away from children. There is a risk of choking and suffocation.

CONTACT

**Have a question,
comment, or suggestion?
Just want to say hi?**

hello@floydhome.com

FLOYDHOME.COM

Visit the Floyd Shop

**The Floyd Shop
1948 Division St. Suite 101
Detroit, MI 48207**

FLOYDHOME.COM

FLOYD

Lit

Composants

Une place	Grand	Très grand	
4x	4x	4x	Supports d'extrémité
2x	4x	6x	Supports centraux
6x	8x	10x	Coussinets en liège
2x	2x	2x	Sangles de tension
2x	3x	4x	Panneaux

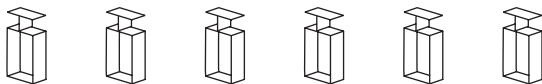
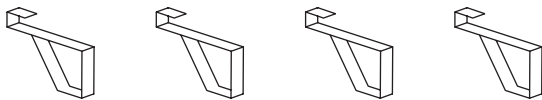

.....
..... **U** **G**
..... **T**



.....
..... **U** **G**
..... **T**

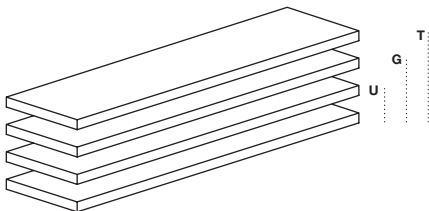



Installation des panneaux et des sangles

En commençant avec un panneau, glisser les supports d'extrémité sur le panneau. Ajouter ensuite les supports centraux. Placer le prochain panneau au milieu des supports centraux; répéter jusqu'à l'installation du dernier panneau. Insérer les deux derniers supports d'extrémité sur le panneau.

Les supports doivent se trouver à 46 cm (18 po) des extrémités des panneaux.

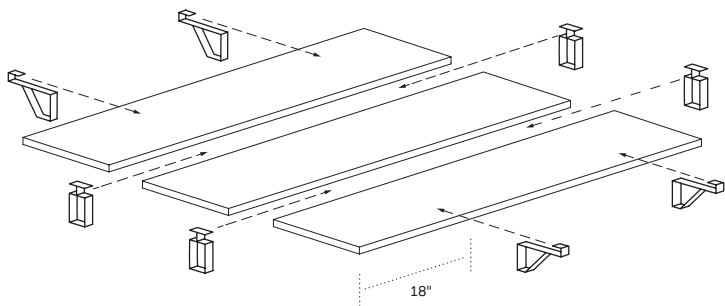



Enfiler les sangles

Enfiler les sangles autour des supports en les appuyant sur les encoches. S'assurer que les sangles ne sont pas tordues et que les cliquets sont ouverts en votre direction.

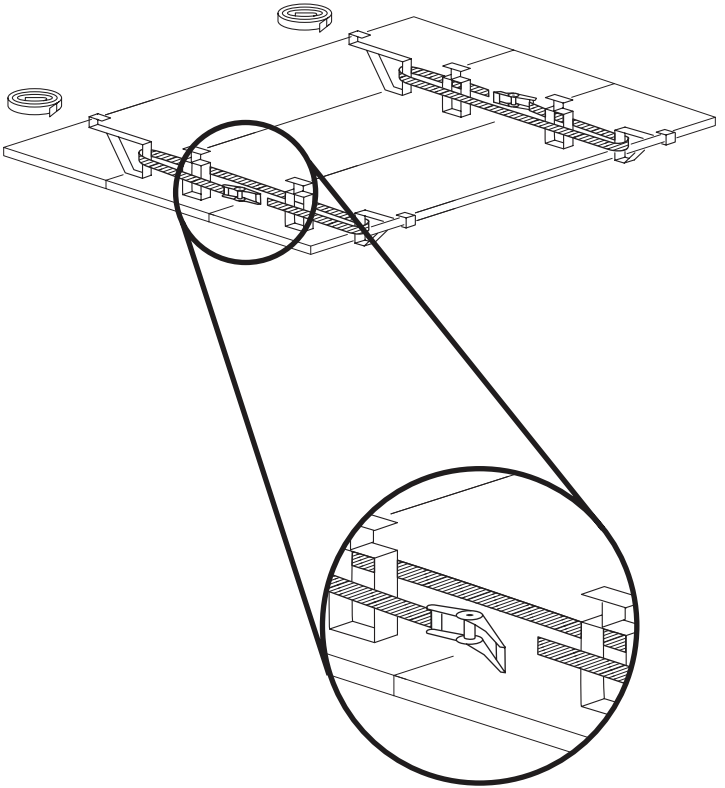

3

**Fixer les
sangles***

**Pour terminer l'installation,
serrer les sangles!**

*Passer deux pages pour apprendre à
retirer les sangles.

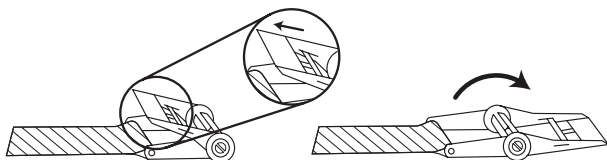

A. Pour ouvrir complètement les cliquets, tirer sur la barre à ressort.

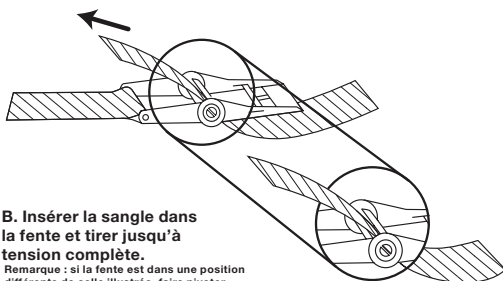

B. Insérer la sangle dans la fente et tirer jusqu'à tension complète.

Remarque : si la fente est dans une position différente de celle illustrée, faire pivoter le cylindre manuellement à un angle approximatif de 45° pour glisser facilement la sangle dans la fente (comme illustré).

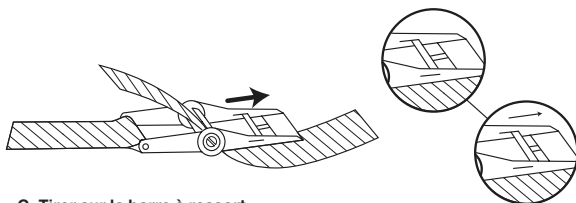

C. Tirer sur la barre à ressort pour fermer le cliquet.

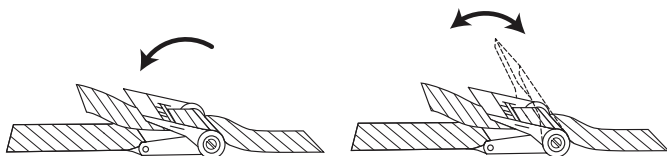

D. Fermer complètement le cliquet, puis le soulever et l'abaisser jusqu'à ce que la sangle soit serrée.

4

**Vous avez
terminé!**

**Ne soyez pas timide — envoyez-nous
une photo de votre lit dans son
nouveau décor!**

**@floyddetroit
#thefloydbed**

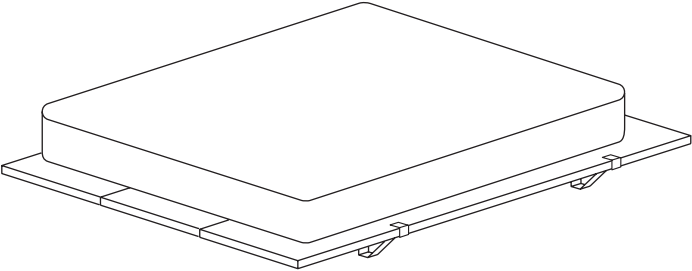



**Vous
déménagez?**

**Nous sommes là pour vous aider.
Suivre les étapes suivantes pour
dégager les sangles des cliquets.**

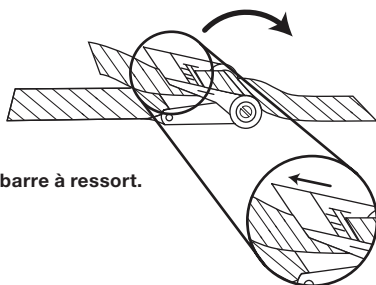

A. Tirer sur la barre à ressort.

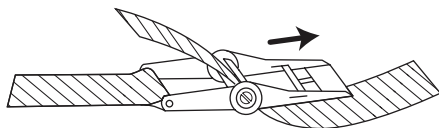

B. Presser complètement sur celle-ci puis ouvrir complètement le cliquet.

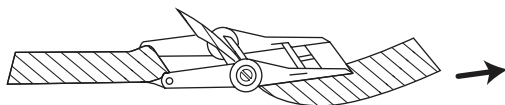

C. Tirer sur la sangle jusqu'à ce qu'elle soit entièrement dégagée.

AVERTISSEMENT

ASSEMBLAGE :

L'assemblage doit se faire conformément aux présentes directives uniquement.

Prendre des précautions supplémentaires durant l'assemblage et s'assurer d'avoir de l'aide. Ne modifier ni le produit ni les spécifications de ce dernier.

Un assemblage défectueux peut entraîner le mauvais fonctionnement du produit et causer des blessures corporelles. Si vous utilisez vos propres panneaux, éviter les matériaux sensibles, fragiles ou instables, tels que du verre.

UTILISATION :

Retirer tout le matériel d'emballage avant la première utilisation. Ne jamais placer le lit plateforme ailleurs qu'à plat sur le sol. Ce produit est destiné à un usage intérieur uniquement. Y placer uniquement un matelas aux dimensions appropriées. Désassembler le lit avant de le déplacer. Ne pas se glisser sous le lit pendant que vous y effectuez des ajustements ou que vous le déplacez. La charge maximale autorisée est de 272 kg (600 lb). Celle-ci inclut les occupants, le matelas, la literie et tout autre article se trouvant sur le lit.

Ne pas dépasser la charge maximale. S'assurer que la charge pondérale est distribuée uniformément sur la surface du lit. Ne pas s'allonger, s'asseoir ni s'appuyer de façon à ce tout le poids du corps se trouve aux extrémités du cadre de lit. Ne pas se tenir ou sauter sur le lit ni se glisser en dessous. Garder les flammes nues, comme des chandelles, loin des panneaux de bois. Vérifier régulièrement la tension des sangles et des supports métalliques pour y déceler une usure.

Remplacer toute sangle endommagée, coupée, usée ou effilochée ainsi que toute pièce métallique usée, pliée, rouillée, déformée ou endommagée. Ne jamais nouer les sangles ou y permettre la formation de nœuds. Les sangles sont conçues uniquement pour une utilisation avec le lit plateforme Floyd. Le défaut de se conformer aux pratiques recommandées, comme dépasser la charge limite, peut entraîner des conditions non sécuritaires, endommager le produit ou causer des blessures corporelles.

ENFANTS :

Le lit plateforme Floyd est uniquement conçu pour des adultes.

Ne pas permettre aux enfants d'entrer en contact avec le produit ou de s'en approcher. Conserver l'emballage et toutes les pièces hors de portée des enfants. Il existe un risque d'étouffement et d'asphyxie.

COORDONNÉES

**Vous avez des questions,
des commentaires ou des suggestions?
Vous voulez simplement nous
dire bonjour?**

hello@floydhome.com

FLOYDHOME.COM

Visiter le magasin Floyd

**Le magasin Floyd
1948 Division St. Suite 101
Detroit, MI 48207**

FLOYDHOME.COM

FLOYD

Cama

Piezas

Individual	Queen	King	
4x	4x	4x	Soportes finales
2x	4x	6x	Soportes de en medio
6x	8x	10x	Almohadilla de corcho
2x	2x	2x	Correas de tensión
2x	3x	4x	Paneles

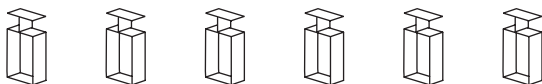
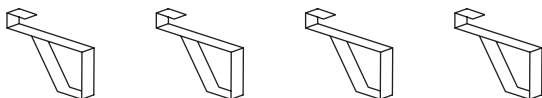

..... T Q K

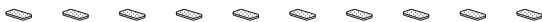

..... T Q K

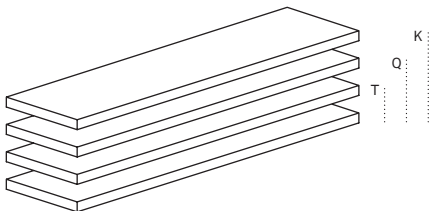



Ensamblar los paneles y las correas

Empezando con un panel, desliza los soportes finales sobre el panel. Luego agrega los soportes de en medio. Coloca el siguiente panel en soportes de en medio, y repite hasta el último panel. Desliza los últimos dos soportes sobre el panel.

Los soportes deben quedar a 18" (46 cm) desde los extremos de los paneles.

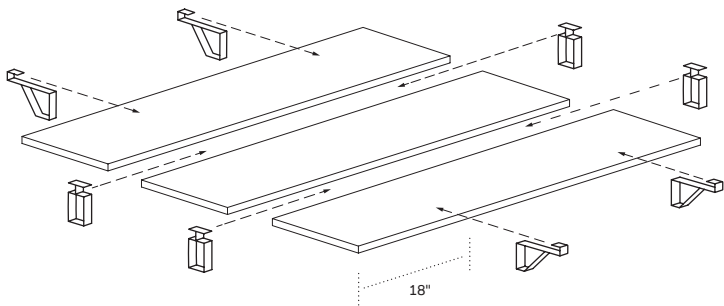

2

Ensarta las correas

**Ensarta las correas
alrededor de los soportes.
Asegúrate que las correas
no estén torcidas y que los
trinquetes abran hacia ti.**

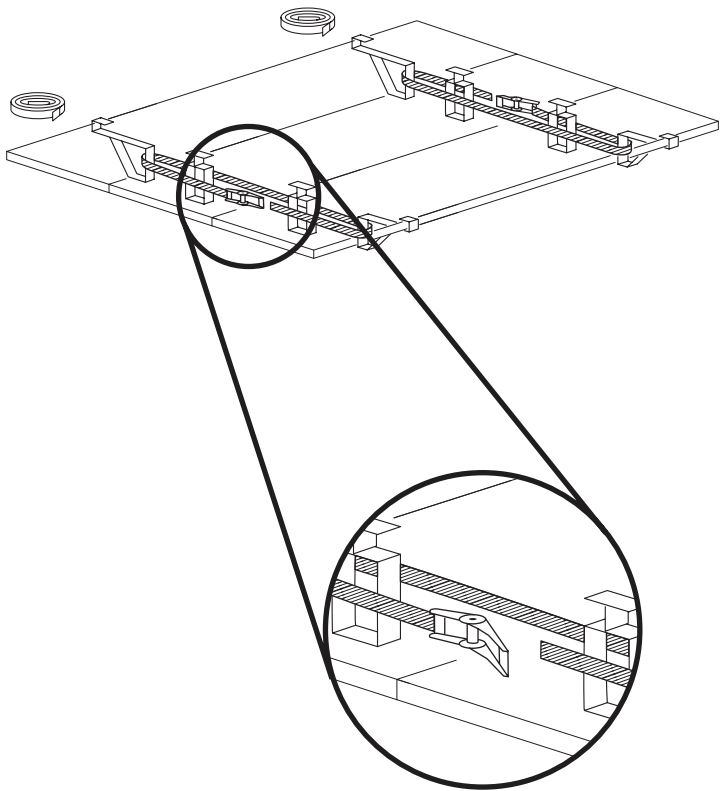

3

**Asegura las
correas***

**¡Para completar tu
instalación, aprieta
las correas!**

* Dale vuelta dos páginas para
instrucciones de como remover
las correas.

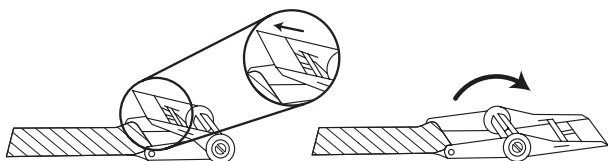

A. Para abrir el trinquete completamente, jala la manivela con resorte.

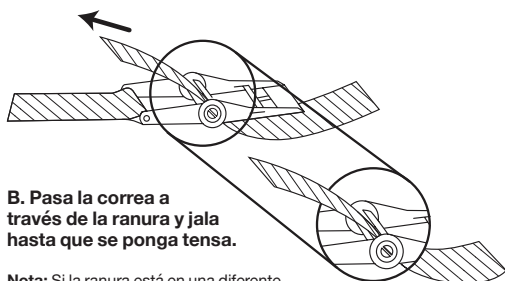

B. Pasa la correa a través de la ranura y jala hasta que se ponga tensa.

Nota: Si la ranura está en una diferente posición a la que se muestra en esta figura, gire el cilindro con la mano hasta que esté en un ángulo de 45°, o hasta que puedas pasar la correa fácilmente a través la ranura como se muestra.

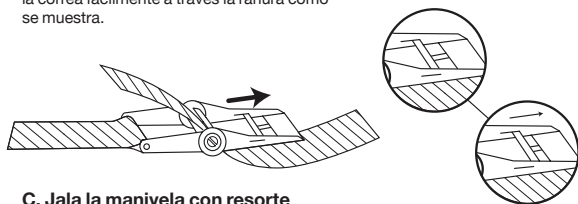

C. Jala la manivela con resorte para cerrar el trinquete.

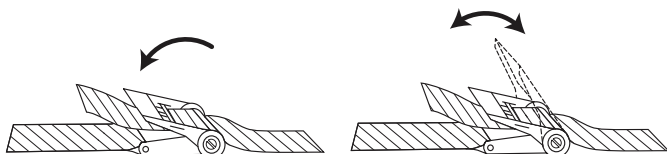

D. Cierra completamente el trinquete y luego gira de lado a lado hasta que la correa quede apretada.

4

¡Listo!

**¡No seas tímido/a--
nos encantaría ver la
casa nueva de tu cama!**

**@floyddetroit
#thefloydbed**

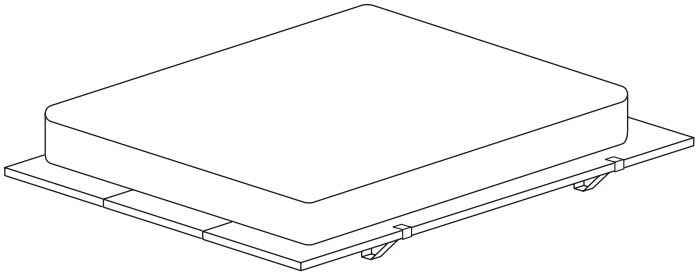



**¿Vas a
mudarte?**

**Estamos aquí para ayudar.
Sigue estos pasos para soltar
las correas de trinquete.**

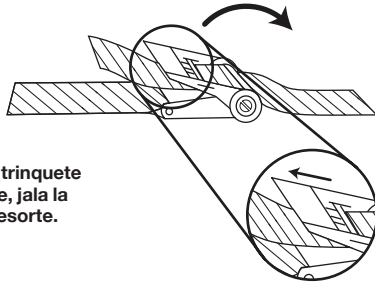

A. Para abrir el trinquete completamente, jala la manivela con resorte.

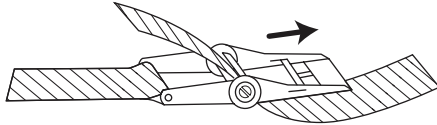

B. Manteniendo el resorte comprimida, abre completamente el trinquete.

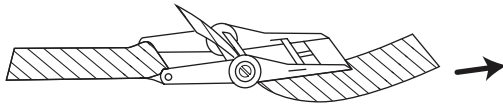

C. Jala la correa hasta que se suelte completamente.

▲ ADVERTENCIA

ENSAMBLADO:

Solo ensambla como se muestra en estas instrucciones. Toma precauciones adicionales al ensamblar y que alguien te ayude. No cambies las especificaciones ni modifiques este producto. Ensamblaje incorrecto puede hacer que el producto falle y cause lesiones personales. Si vas a conseguir tus propios paneles, no utilices materiales sensibles /frágiles/ inestables como el vidrio.

USO:

Retira todo el embalaje antes del primer uso. Solamente coloca la plataforma de cama plana en el piso. Utiliza solo en el interior. Usa solo el tamaño apropiado de colchón. Desmonta antes de mover. Mantente alejado de la parte debajo de la cama al ajustar o moverla. El límite máximo de peso es de 600 lbs. (272 kg). Este peso total incluye a persona (s), colchón, ropa de cama y cualquier otro artículo sobre la cama. No excedas este límite de peso. Asegúrate que el peso se distribuya uniformemente sobre la superficie de la cama. No te acuestes, sientes o inclines de tal manera que todo tu peso se coloque en los extremos de la cama. No te pares ni saltes sobre la cama ni te pongas debajo de la cama. Mantén las llamas abiertas, como de velas, alejadas de los paneles de madera. Inspecciona correas de tensión y soportes metálicos regularmente para detectar signos de desgaste. Reemplaza si las correas están dañadas, cortadas, desgastadas o deshilachadas o si las partes metálicas están desgastadas, dobladas, oxidadas, deformadas, o dañadas. Los conjuntos de correa nunca deben estar atados en nudos y no se debe dejar que se anuden. Las correas sólo están hechas para usarse con la Cama Plataforma Floyd. La falta de seguir estas recomendaciones tal como cargar más de la capacidad puede resultar en condiciones inseguras y daños al producto o lesiones personales.

NIÑOS:

La Cama Plataforma Floyd solo está diseñada para adultos. No permitas que los niños estén en contacto o cerca del producto. Guarda todos los empaques y las partes lejos de los niños. Existe riesgo de ahogo y asfixia.

CONTACTO

¿Tienes pregunta, comentario
o sugerencia?

¿Solo quieres saludar?

hello@floydhome.com

FLOYDHOME.COM

Visita la tienda Floyd

**The Floyd Shop
1948 Division St. Suite 101
Detroit, MI 48207**

FLOYDHOME.COM